

ハンディ金検

Metal Detector SH-200

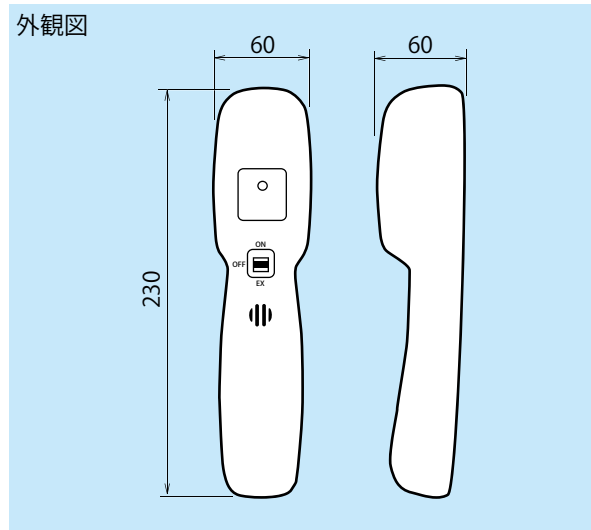

型名	SH-200
検知能力	標準レンジ (ON) / 2.5mm 鉄球 / 17.0mm ※1 高感度レンジ (EX) / 2.5mm 鉄球 / 24.0mm 1.0mm 鉄球 / 14mm
警報	LED 赤ランプ・ブザー
検知面	60×100
電源	単 3×2 本 (アルカリ乾電池またはマンガン乾電池) ※2
電池寿命	約 300 時間 ※3
質量	約 250g
ケース	樹脂

※1 直径 2.5mm の鉄球を検知面から 17.0mm の距離まで検知
 ※2 オキシライド乾電池は使用できません。電圧が高く誤作動する可能性があります
 ※3 標準的な使用条件でアルカリ乾電池使用時のめやすです

システムスクエアの検査機

X線検査機

SX2554W

完全密閉でクーラーレス！
装置全体で IP66 準拠
革新的機能を実現。



金属検出機

SD3-3008W

新検査方式「Vモード」
搭載で、より高感度を
実現。カラータッチパ
ネルで簡単操作。



型名	SX2554W	SX4074W
検査品寸法	W240mm × H120mm	W390mm × H150mm
搬送質量	5kg	
搬送ベルト速度	15~45m/min	
ベルト幅	270mm(蛇行レス無) (蛇行レス有りはオプション)	420mm(蛇行レス無) (蛇行レス有りはオプション)
検出感度	鉄・ステンレスφ0.3mm球、石、ガラス、硬骨、高密度プラスチック等	
表示・操作部	12.1インチワイドTFTカラーLCD(タッチパネル付)	
構造	本体・架台:オールステンレス(SUS304)防水構造本体IP-66準拠	
バスライン	750±50mm	
X線最大出力	管電圧(最大)50kV 管電流5.0mA ただし150W制限あり	管電圧(最大)75kV 管電流8.0mA ただし300W制限あり
使用環境	温度0~35℃ 湿度30~85%結露しないこと	
電源	AC100V±10% / AC200V±10% 1kVA 50/60Hz	AC100V±10% / AC200V±10% 1.5kVA 50/60Hz
質量(kg)	138kg	185kg

※検出感度は、検査品及び使用環境により異なる場合があります。※設置場所の室温の変動が大きい、多湿である、検査物が冷たい、もしくは熱いなどの場合には、別途オプションが必要になります。

型名 (SD3-XXXX/W)	3006	3008	3010	3012	3015	3018
最大通過幅 (mm)	300					
最大通過高さ (mm)	60	80	100	120	150	180
検出感度 (mm)	Fe	φ 0.35	φ 0.4	φ 0.45	φ 0.5	φ 0.55
	SUS304	φ 0.65	φ 0.7	φ 0.8	φ 0.9	φ 0.95
ベルトスピード	24m/min(50Hz)					
コンベアサイズ	800mm(長さ)×210mm(ベルト幅)					
金属検出時	ベルトストップ、ブザー警報または自動選別(オプション)					
搬送質量	3Kg					
電源	AC100V±10%、50/60Hz、200VA					
質量(kg)	84	82	83	84	86	88

※検出感度はベルト上をテストピースのみ流したときの感度です (商品及び使用環境により異なる場合があります)

お問合せは下記まで

改良の為、記載事項はおことわりなしに変更することがあります。



株式会社 システムスクエア

- | | | | |
|--------|------------------------------------|------------------|------------------|
| 本社・工場 | 〒940-2121 新潟県長岡市喜多町金輪157 | TEL.0258-47-1377 | FAX.0258-47-0161 |
| 札幌営業所 | 〒065-0041 北海道札幌市東区本町一条2丁目2番17号 | TEL.011-299-2551 | FAX.011-299-2554 |
| 岩手営業所 | 〒028-7111 岩手県八幡平市大更第23地割100-3 | TEL.0195-78-8150 | FAX.0195-78-815 |
| 仙台営業所 | 〒982-0015 宮城県仙台市太白区南大野田24-4-103 | TEL.022-304-3031 | FAX.022-304-3032 |
| 新潟営業所 | 〒940-2121 新潟県長岡市喜多町金輪157 | TEL.0258-47-1677 | FAX.0258-47-0161 |
| 関東営業所 | 〒336-0917 埼玉県さいたま市緑区芝原2丁目1-5 | TEL.048-789-7517 | FAX.048-789-7527 |
| 静岡営業所 | 〒422-8066 静岡県静岡市駿河区泉町9-11 | TEL.054-202-9045 | FAX.054-202-9046 |
| 富山営業所 | 〒930-0056 富山県富山市南田町2丁目6番6号 | TEL.076-464-5699 | FAX.076-464-5571 |
| 名古屋営業所 | 〒460-0017 愛知県名古屋市中区松原2-2-33桐美ビル6階 | TEL.052-331-1222 | FAX.052-331-1288 |
| 関西営業所 | 〒661-0012 兵庫県尼崎市南塚口町6丁目10-39 | TEL.06-6423-9133 | FAX.06-6423-9157 |
| 広島営業所 | 〒731-0102 広島県広島市安佐南区川内5-10-13-101 | TEL.082-831-7401 | FAX.082-831-7402 |
| 四国営業所 | 〒791-1106 愛媛県松山市今在家1丁目11-32 | TEL.089-948-4717 | FAX.089-948-4718 |
| 福岡営業所 | 〒811-1323 福岡県福岡市南区弥永3丁目19番1号 102号室 | TEL.092-915-9120 | FAX.092-915-9121 |
| 鹿児島営業所 | 〒890-0002 鹿児島県鹿児島市西伊敷3-5-7 | TEL.099-298-9603 | FAX.099-298-9604 |

www.system-square.com



表面 (*写真はほぼ実寸大です。)



裏面



電池カバー (裏面)

検出部 (裏面)

LED ランプ

電源スイッチ

電子ブザー

グリップ部

ストラップ用フック

用途

縫製品検査

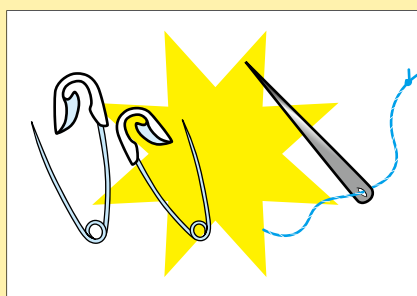

服、ぬいぐるみ、毛皮製品などに混入した針、ピン、金属片などの検針・検出。

警備用



拳銃・刃物類などの検出。

部分検査

コンベア式・大型検針機での検査後の部分検査。

医療関係

医療関係での体内侵入針や、MRI、X線検査前の金属検査など。

品質管理

生産工場での品質検査、店頭などでの防犯管理。

その他

その他食品・雑貨・医薬品などの異物検査。

特長

異物発見を目と耳でお知らせ

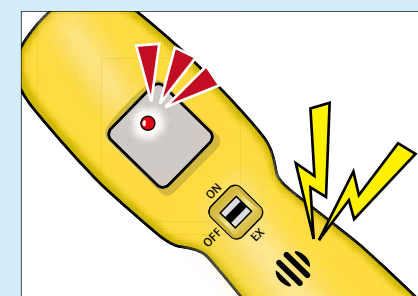

異物検出時には、ブザー音とLEDランプでお知らせ。ブザーは人の耳に届きやすい周波数に設定してあります。

高感度検査

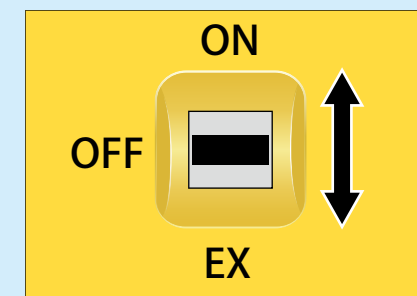

標準レンジ (ON) と高感度レンジ (EX) の2段階機能で、微小な金属も検出。(詳しくは「感度レンジと検出距離」をご覧ください)

電池切れがひと目で分かる

電池交換を、ブザー連続音とLEDランプの点滅でお知らせ。

省エネ設計

新開発の電子回路で、長時間の電池寿命を実現。

RoHS 指令対応 (鉛フリー)

欧州で指令された基準に対応。環境にやさしい商品です。

軽く使いやすい

軽量で持ちやすい形状なので、長時間の作業でも疲れにくい。

商品による検査時間のめやす



シャツなどの衣類は、およそ1秒間に1往復程度。

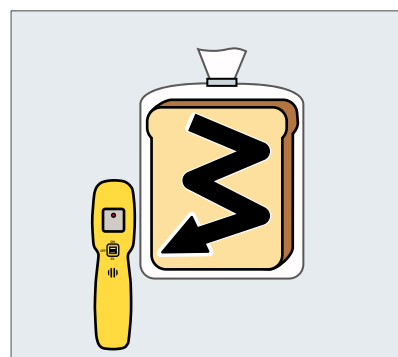

食パンなどの小さいものは、およそ1秒間に2~3往復。

感度レンジと検出距離

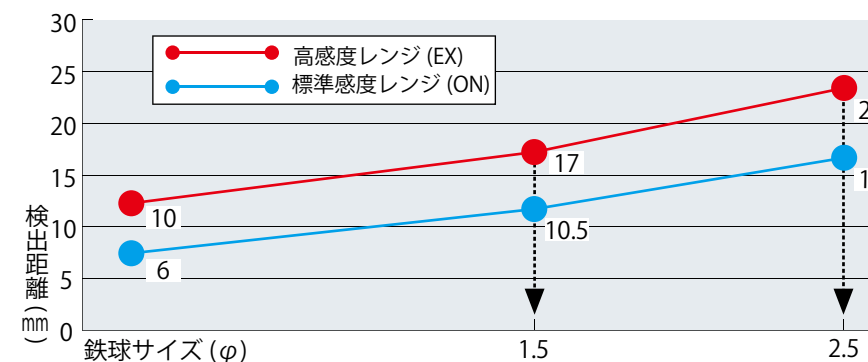

高感度レンジ (EX) では同じ距離でより小さな鉄球を検出します。

※金属部分があったり、製品そのものに金属反応がある場合、検査品によっては高感度の「EX」では検出動作をしてしまうことがあります。この場合は、標準感度の「ON」でお使いください。